



Tlačné, axiální ventilátory řady NVKA

jsou vhodné do prostor, kde je vyžadován pravidelný a rychlý odvod studeného nebo horkého vzduchu. Jejich montáž je možná v místech s extrémně nízkou nebo naopak vysokou teplotou. Jsou vhodné zejména pro průmyslové a potravinářské objekty či restaurační zařízení.

Díky natočení lopatek ve tvaru srpku měsíce disponují ventilátory řady NVKA vysokou účinností proudění vzduchu s minimálním hlukem. Lopatky jsou vyrobeny z lisovaného plechu.

Výhody ventilátoru NVKA:

- bezpečnostní ochrana z pletiva
- ventilátor a lopatky jsou z kovu
- dvojité kuličkové ložisko prodlužuje životnost ventilátoru
- vysoká třída izolace vinutí motoru F
- pracovní teplota -20°C až 80°C
- provozní relativní vlhkost 20-85%
- stupeň ochrany IP44



Tlačné, axiální ventilátory NVKA

Model	NVKA 250T	NVKA 300T	NVKA 350T	NVKA 400T	NVKA 450T	NVKA 500T	NVKA 550T	NVKA 630T
Průměr [mm]	250	300	350	400	450	500	550	630
Napětí [V]	230	230	230	230	230	230	230	400
Frekvence [Hz]	50	50	50	50	50	50	50	50
Příkon [W]	56	65	140	180	210	350	430	580
Proud [A]	0,25	0,32	0,65	0,82	0,9	1,5	2	1,23
Otáčky [min ⁻¹]	1350	1350	1380	1380	1350	1350	1350	1350
Průtok vzduchu [m ³ /h]	1700	2350	2500	3500	5400	6570	8700	10000
Tlak vzduchu [Pa]	38	42	58	73	85	92	99	107
Hlučnost [dB]	54	59	64	70	75	74	78	82
Hmotnost [kg]	2,5	3,5	5	6	7,5	9,5	12	16,5
Minimální pracovní teplota [°C]	-20	-20	-20	-20	-20	-20	-20	-20
Maximální pracovní teplota [°C]	80	80	80	80	80	80	80	80
Stupeň krytí motoru	IP44	IP44	IP44	IP44	IP44	IP44	IP44	IP44

Tlačný, axiální ventilátor model NVKA 250T

Model NVKA 250T	
Průměr [mm]	250
Napětí [V]	230
Frekvence [Hz]	50
Příkon [W]	56
Proud [A]	0,25
Otáčky [min ⁻¹]	1350
Průtok vzduchu [m ³ /h]	1700
Tlak vzduchu [Pa]	38
Hlučnost [dB]	54
Hmotnost [kg]	2,5

Schéma zapojení

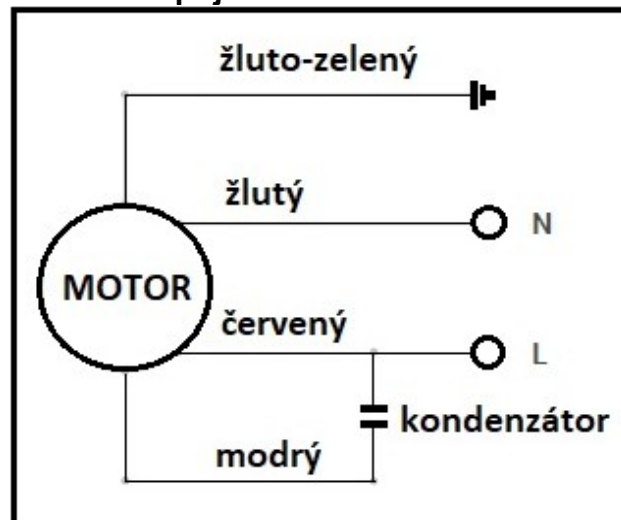

Rozměry ventilátoru

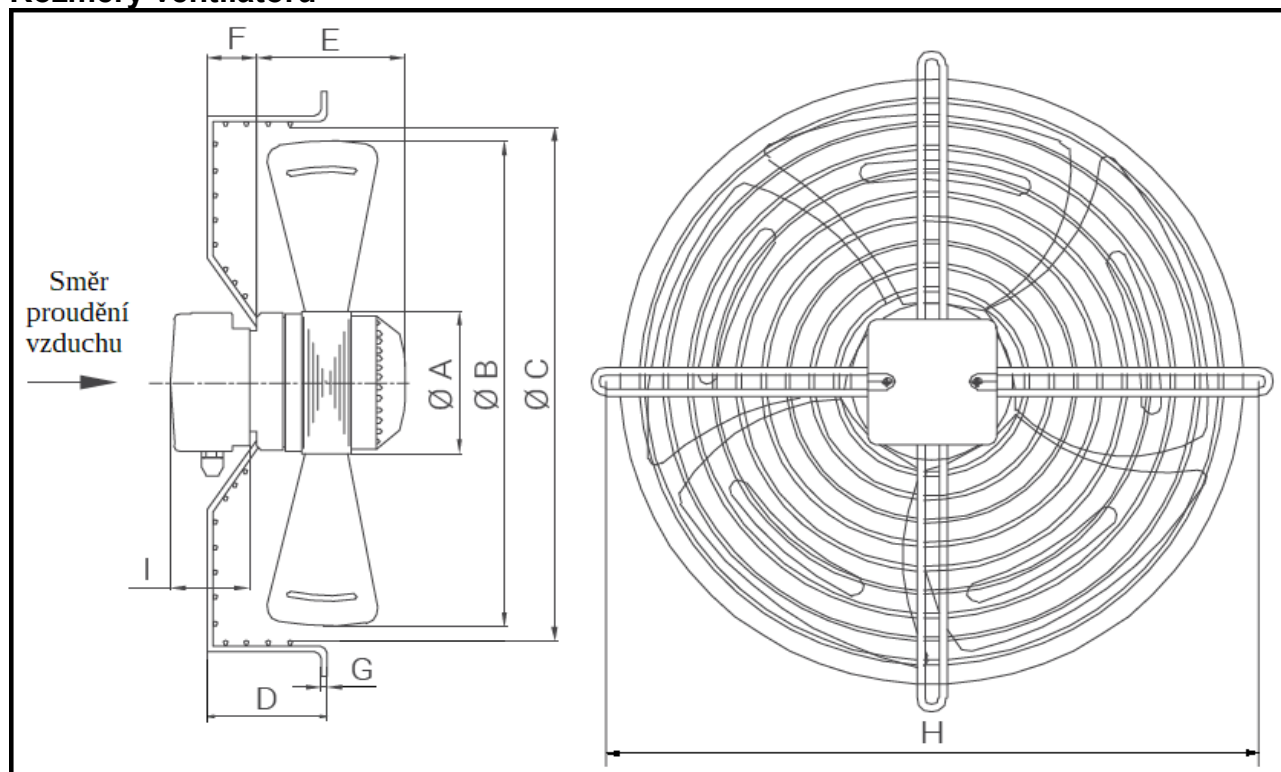

A [mm]	B [mm]	C [mm]	D [mm]	E [mm]	F [mm]	G [mm]	H [mm]	I [mm]
92	250	270	70	75	20	4	320	60

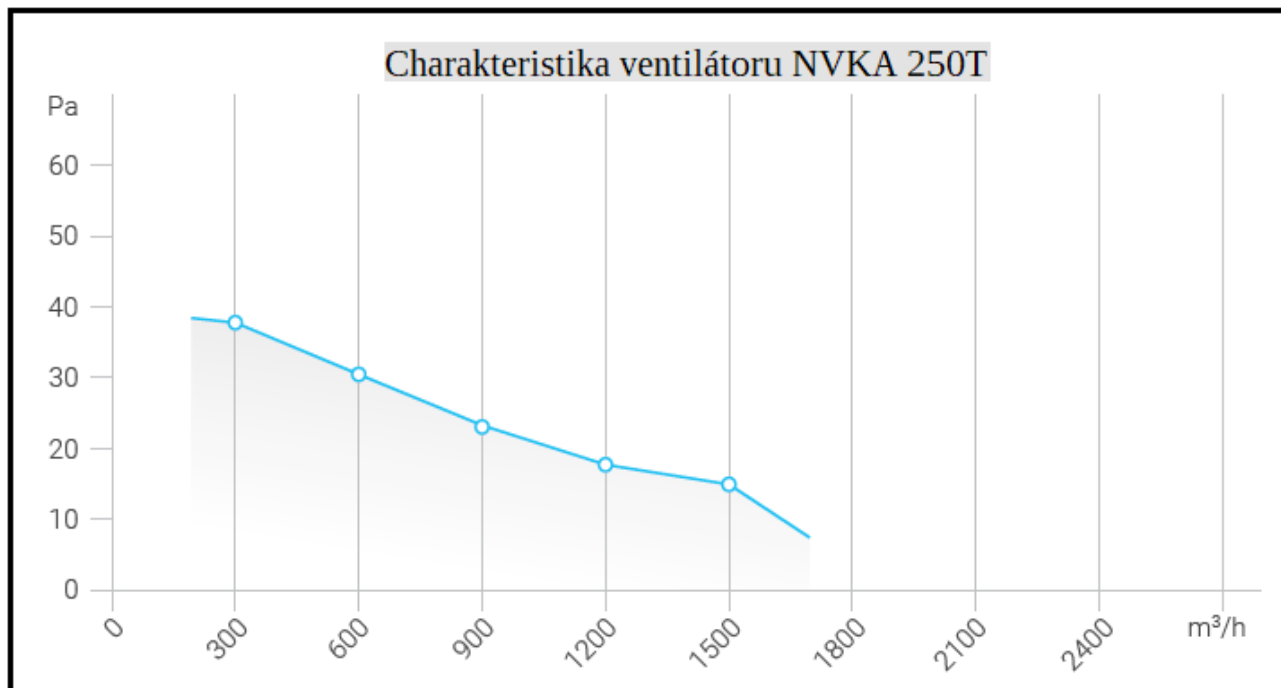

Tlačný, axiální ventilátor model NVKA 300T

Model NVKA 300T	
Průměr [mm]	300
Napětí [V]	230
Frekvence [Hz]	50
Příkon [W]	65
Proud [A]	0,32
Otáčky [min ⁻¹]	1350
Průtok vzduchu [m³/h]	2350
Tlak vzduchu [Pa]	42
Hlučnost [dB]	59
Hmotnost [kg]	3,5

Schéma zapojení

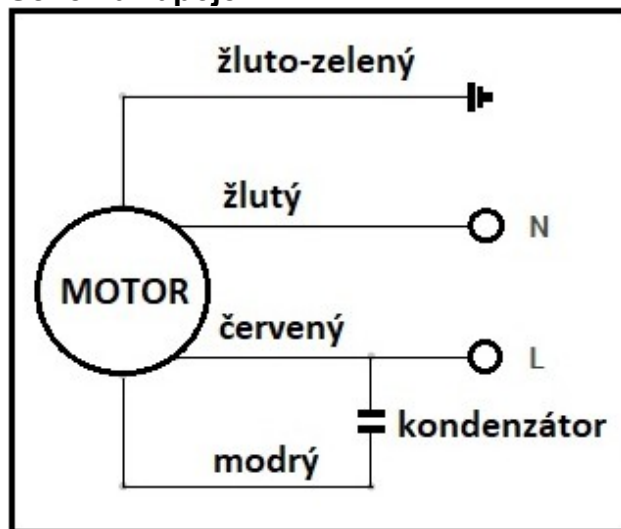

Rozměry ventilátoru

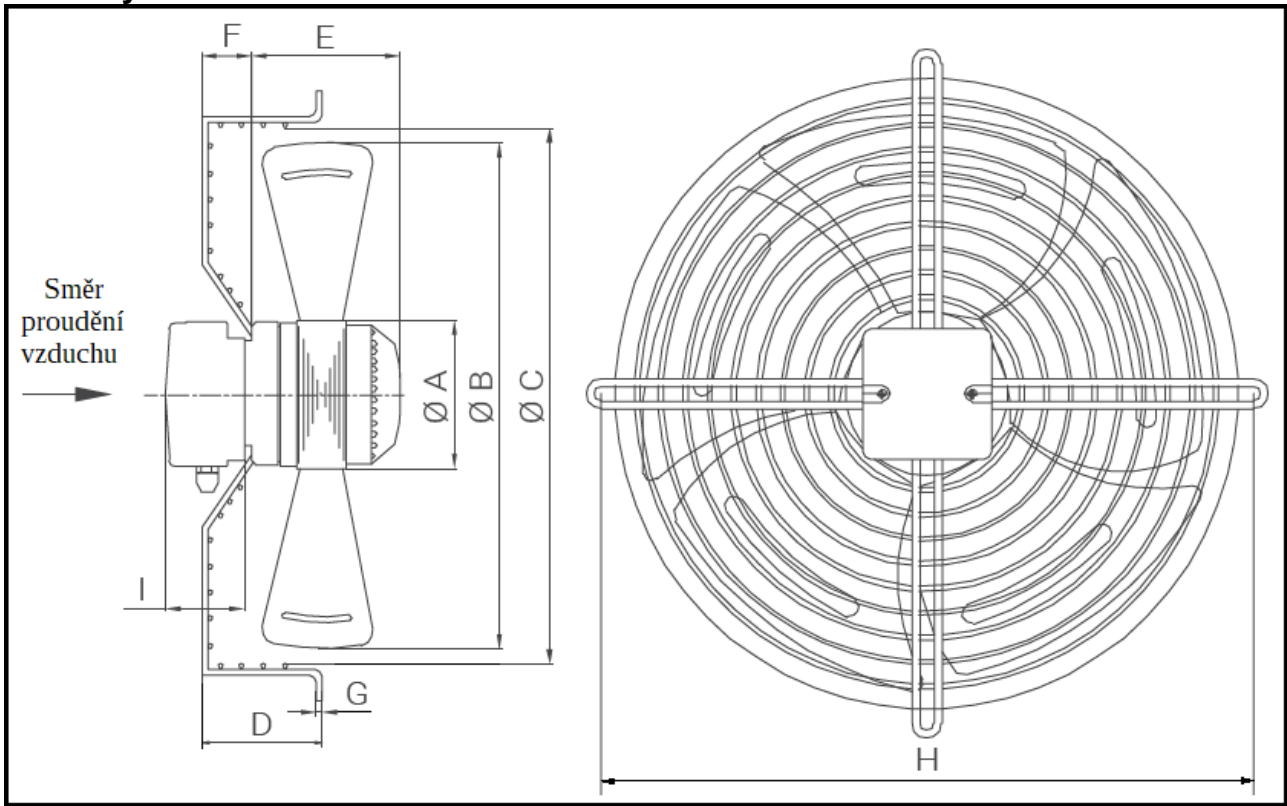

A [mm]	B [mm]	C [mm]	D [mm]	E [mm]	F [mm]	G [mm]	H [mm]	I [mm]
92	300	320	80	86	30	4	360	60

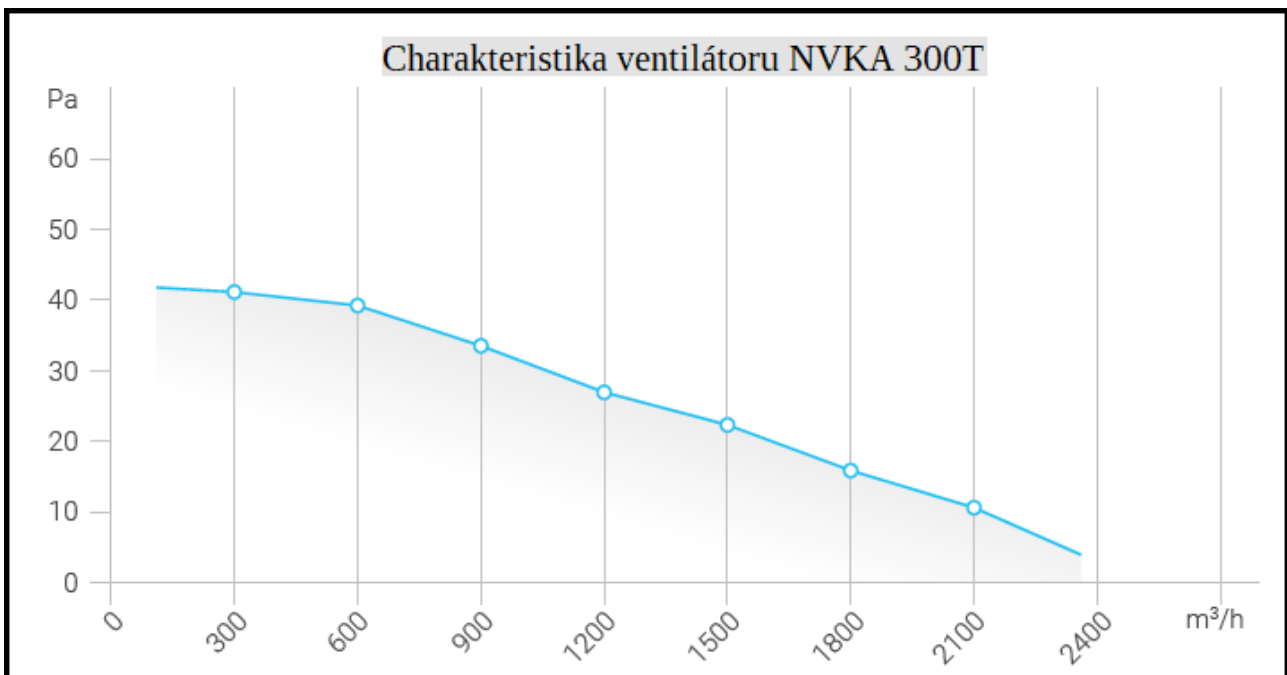

Tlačný, axiální ventilátor model NVKA 350T

Model NVKA 350T	
Průměr [mm]	350
Napětí [V]	230
Frekvence [Hz]	50
Příkon [W]	140
Proud [A]	0,65
Otáčky [min ⁻¹]	1380
Průtok vzduchu [m ³ /h]	2500
Tlak vzduchu [Pa]	58
Hlučnost [dB]	64
Hmotnost [kg]	5,0

Schéma zapojení

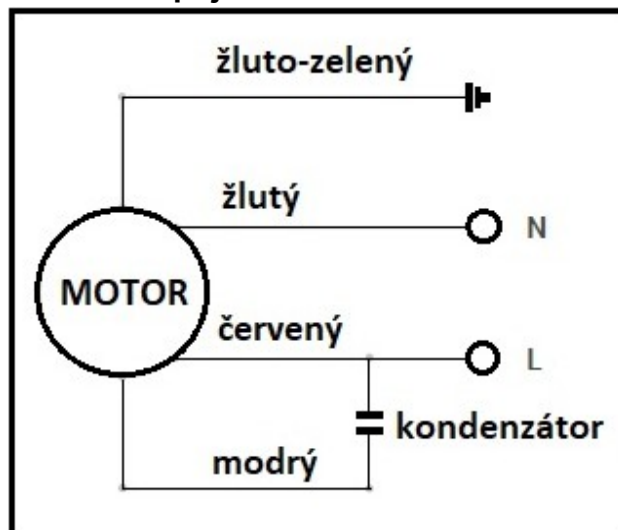

Rozměry ventilátoru

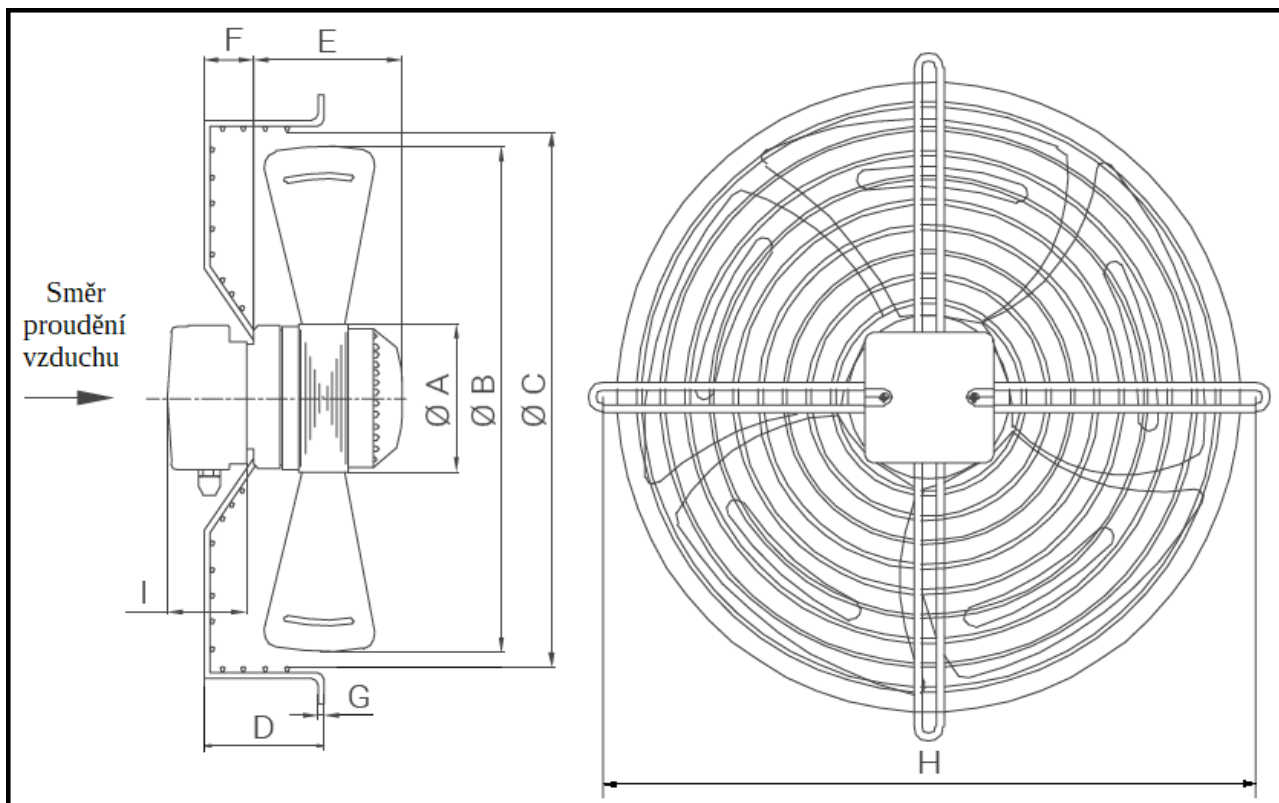

A [mm]	B [mm]	C [mm]	D [mm]	E [mm]	F [mm]	G [mm]	H [mm]	I [mm]
102	350	370	80	100	30	6	422	60

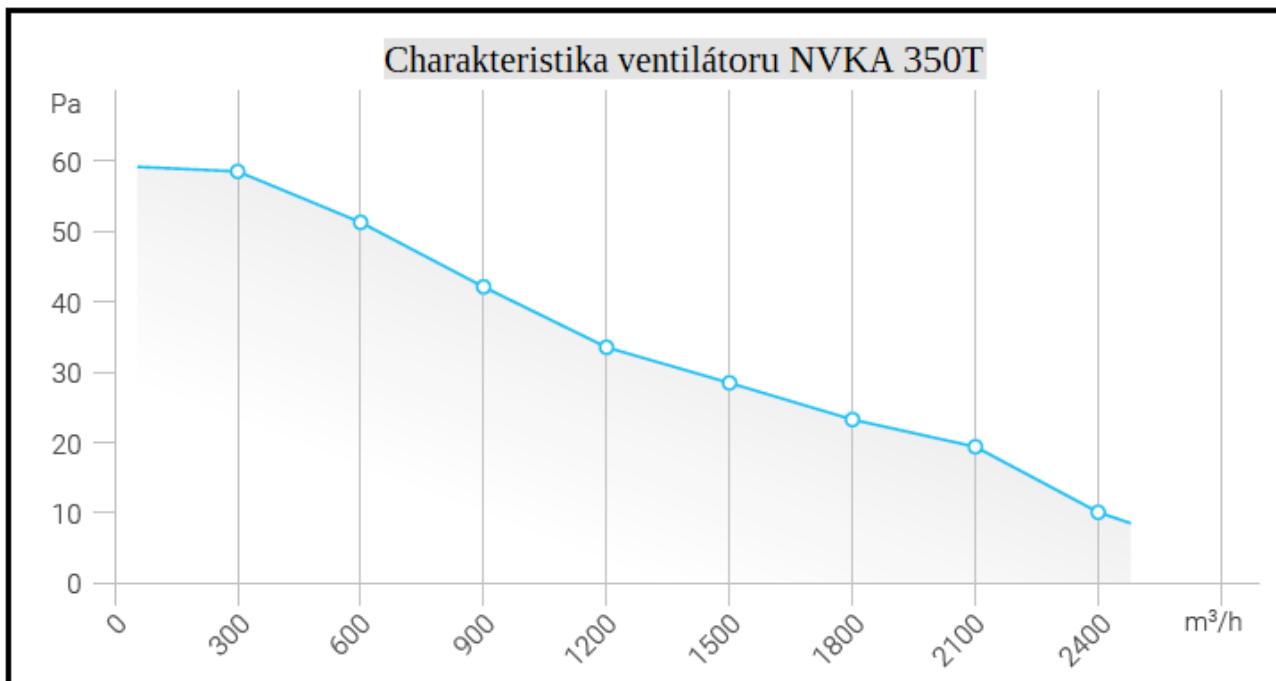

Tlačný, axiální ventilátor model NVKA 400T

Model NVKA 400T	
Průměr [mm]	400
Napětí [V]	230
Frekvence [Hz]	50
Příkon [W]	180
Proud [A]	0,82
Otáčky [min ⁻¹]	1380
Průtok vzduchu [m³/h]	3500
Tlak vzduchu [Pa]	73
Hlučnost [dB]	70
Hmotnost [kg]	6,0

Schéma zapojení

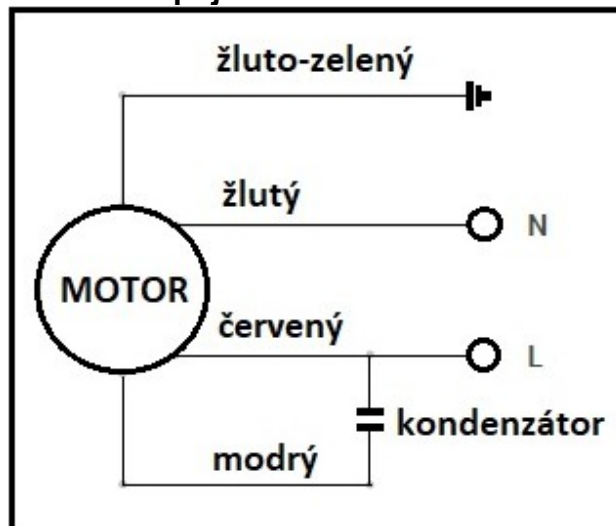

Rozměry ventilátoru

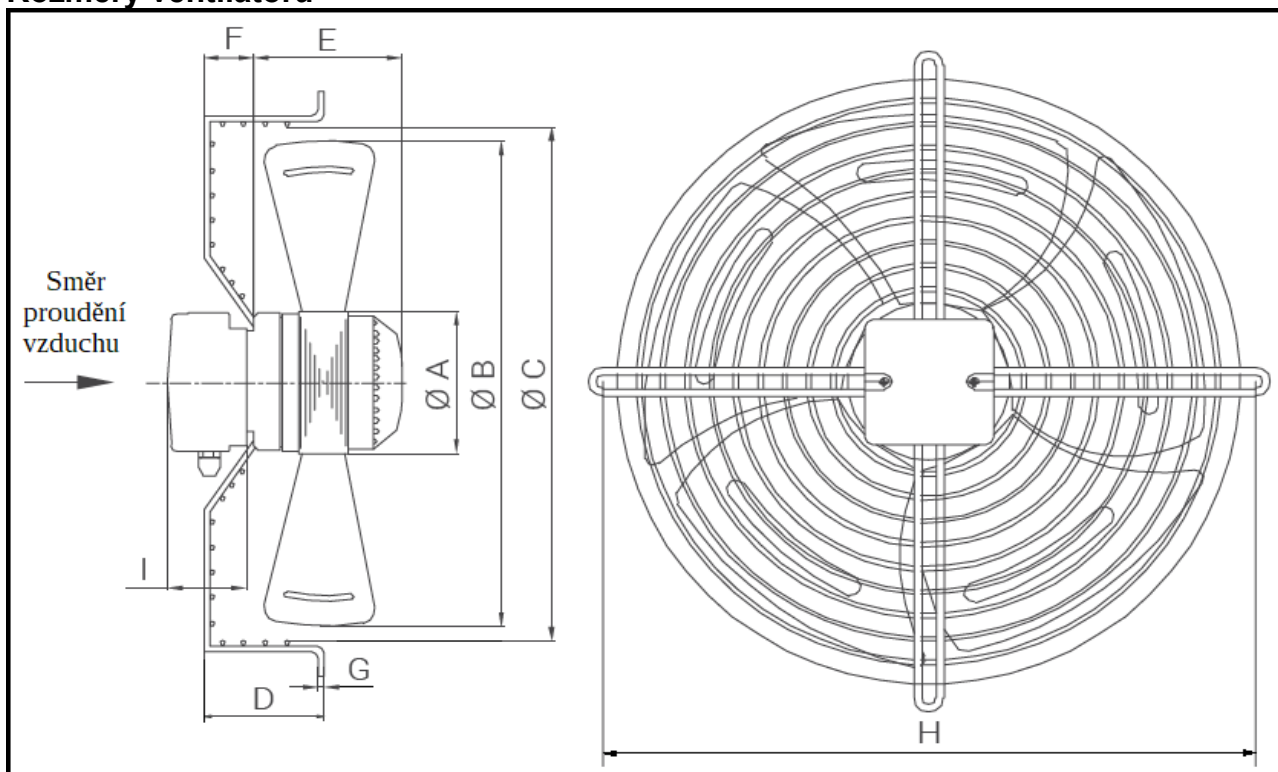

A [mm]	B [mm]	C [mm]	D [mm]	E [mm]	F [mm]	G [mm]	H [mm]	I [mm]
102	400	420	90	105	30	6	470	60

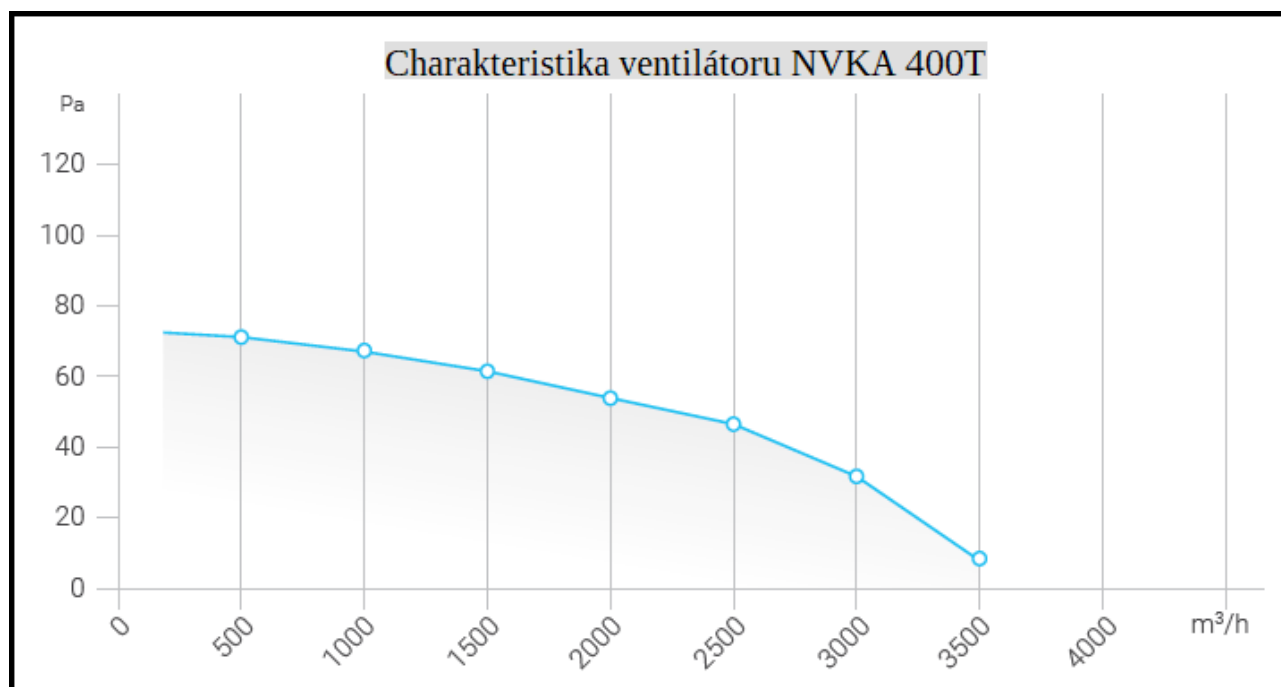

Tlačný, axiální ventilátor model NVKA 450T

Model NVKA 450T	
Průměr [mm]	450
Napětí [V]	230
Frekvence [Hz]	50
Příkon [W]	210
Proud [A]	0,90
Otáčky [min ⁻¹]	1350
Průtok vzduchu [m ³ /h]	5400
Tlak vzduchu [Pa]	85
Hlučnost [dB]	75
Hmotnost [kg]	7,5

Schéma zapojení

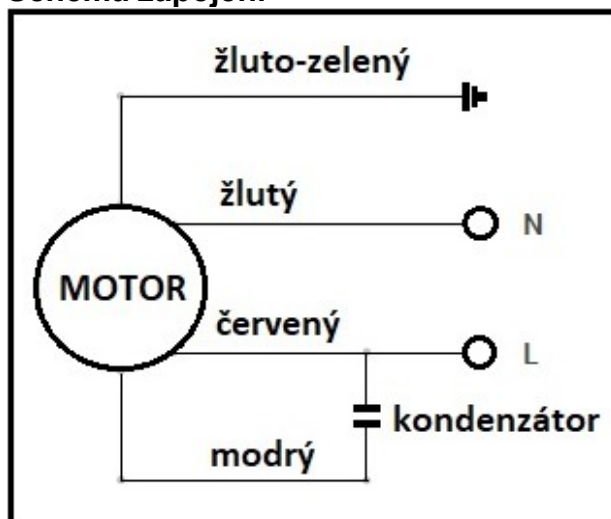

Rozměry ventilátoru

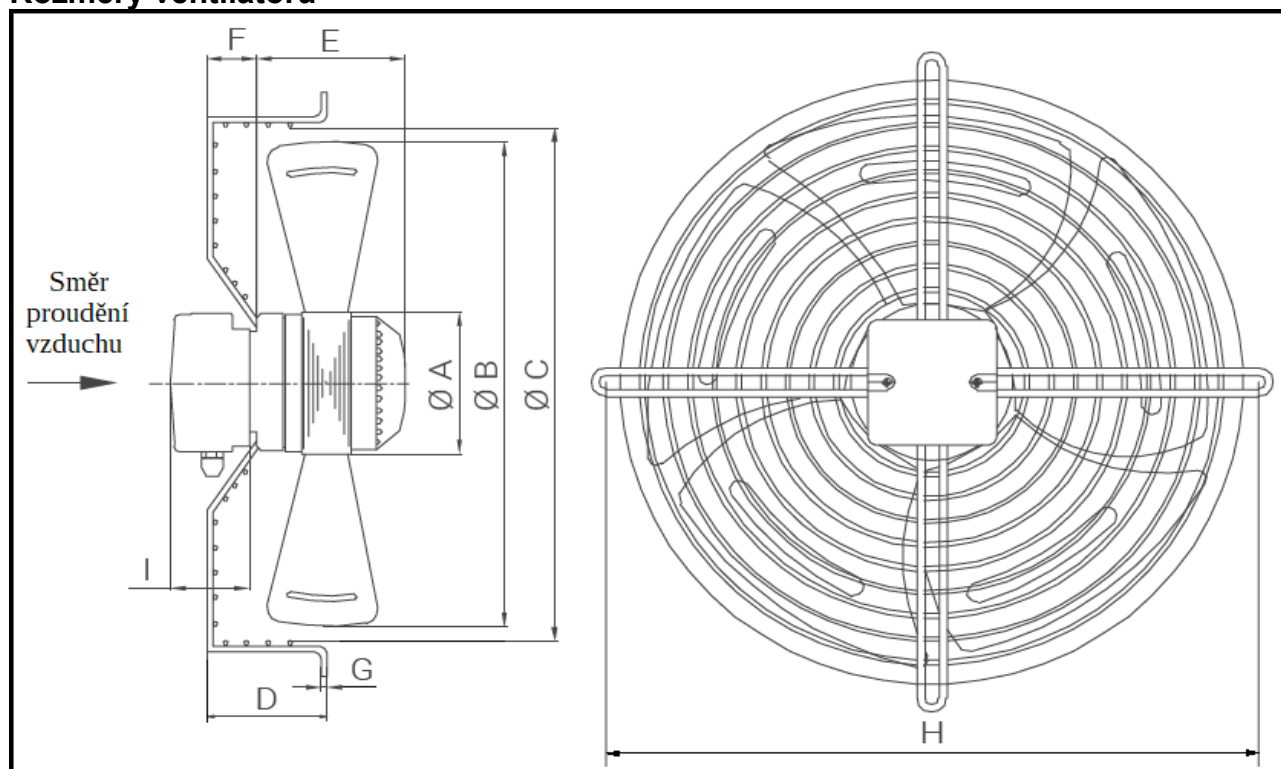

A [mm]	B [mm]	C [mm]	D [mm]	E [mm]	F [mm]	G [mm]	H [mm]	I [mm]
102	450	470	90	117	30	6	522	60

Tlačný, axiální ventilátor model NVKA 500T

Model NVKA 500T	
Průměr [mm]	500
Napětí [V]	230
Frekvence [Hz]	50
Příkon [W]	350
Proud [A]	1,50
Otáčky [min ⁻¹]	1350
Průtok vzduchu [m ³ /h]	6570
Tlak vzduchu [Pa]	92
Hlučnost [dB]	74
Hmotnost [kg]	9,5

Schéma zapojení

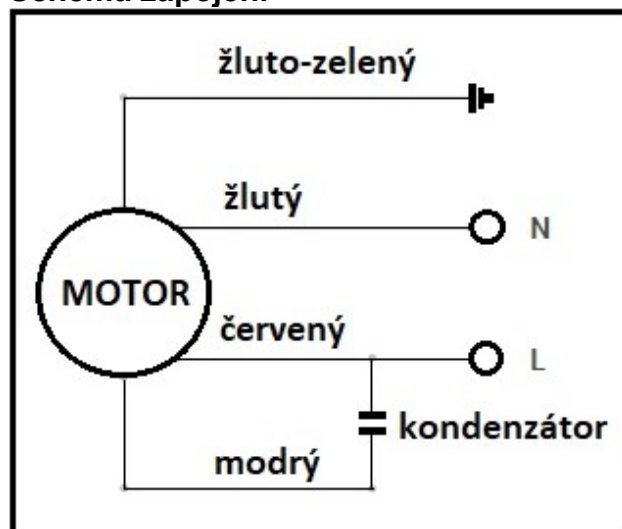

Rozměry ventilátoru

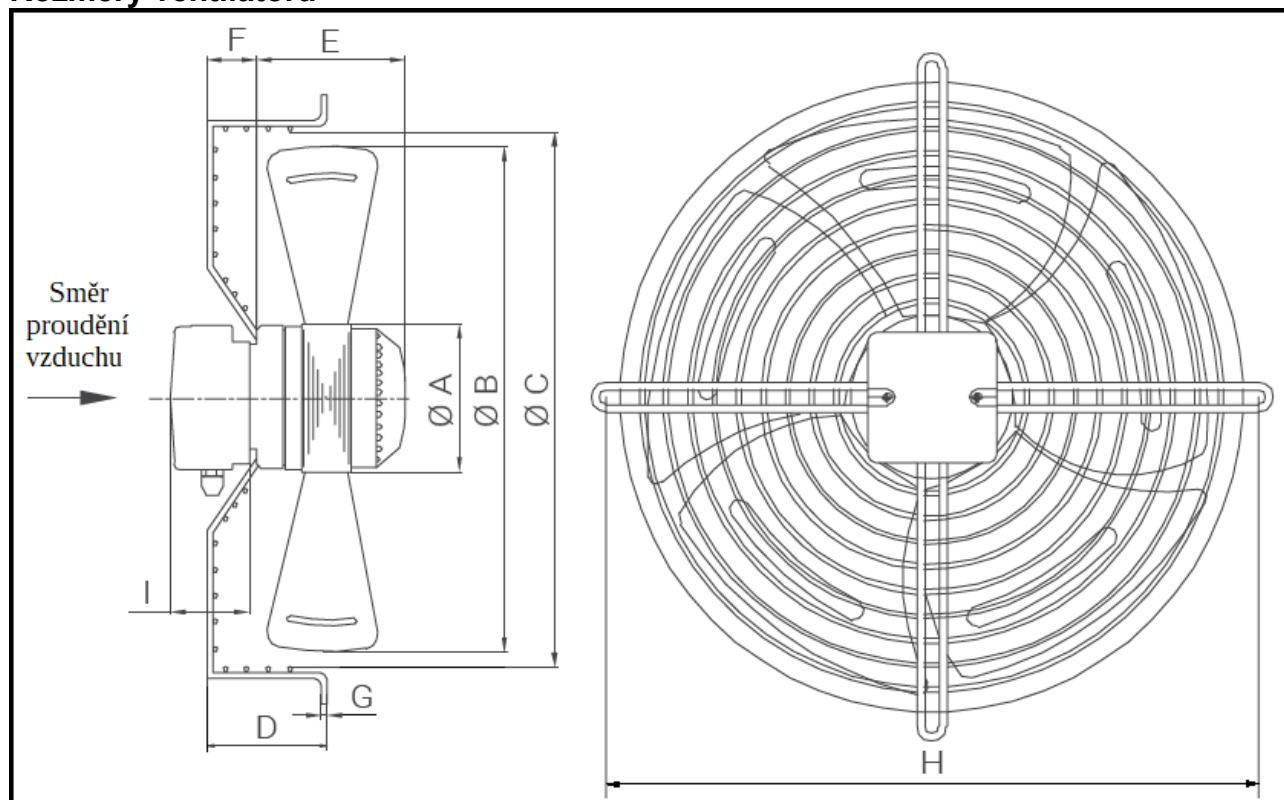

A [mm]	B [mm]	C [mm]	D [mm]	E [mm]	F [mm]	G [mm]	H [mm]	I [mm]
138	500	520	90	128	30	6	570	60

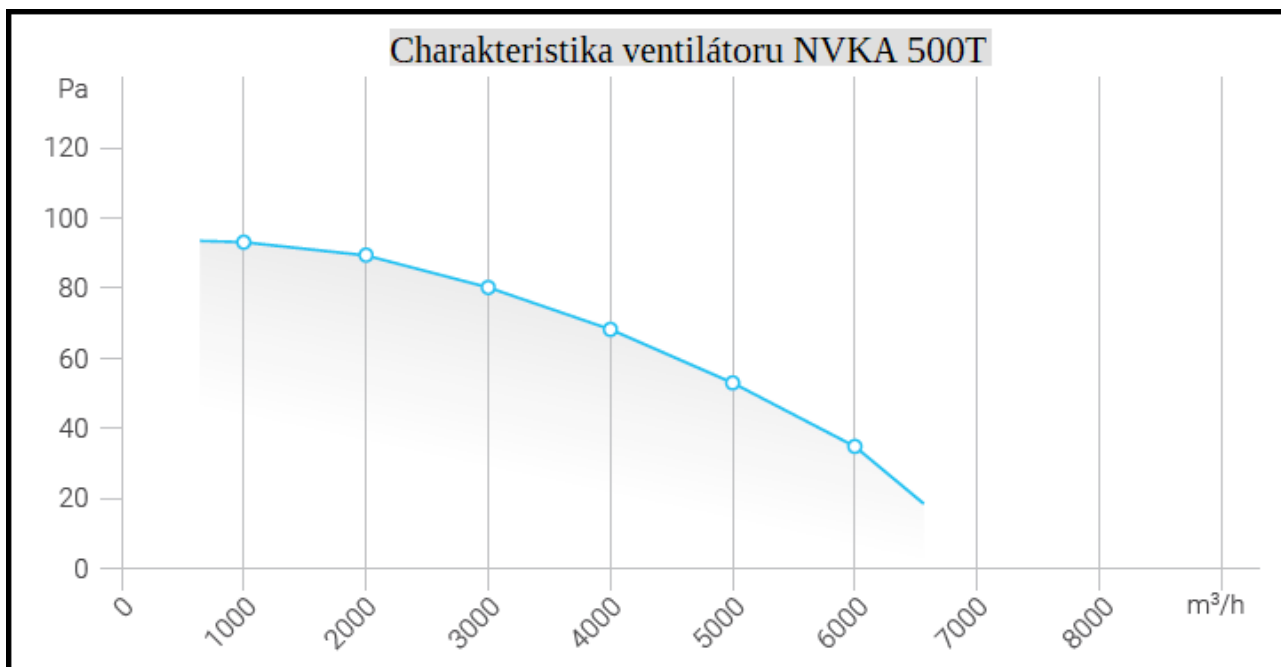

Tlačný, axiální ventilátor model NVKA 550T

Model NVKA 550T	
Průměr [mm]	550
Napětí [V]	230
Frekvence [Hz]	50
Příkon [W]	430
Proud [A]	2,0
Otáčky [min ⁻¹]	1350
Průtok vzduchu [m³/h]	8700
Tlak vzduchu [Pa]	99
Hlučnost [dB]	78
Hmotnost [kg]	12,0

Schéma zapojení

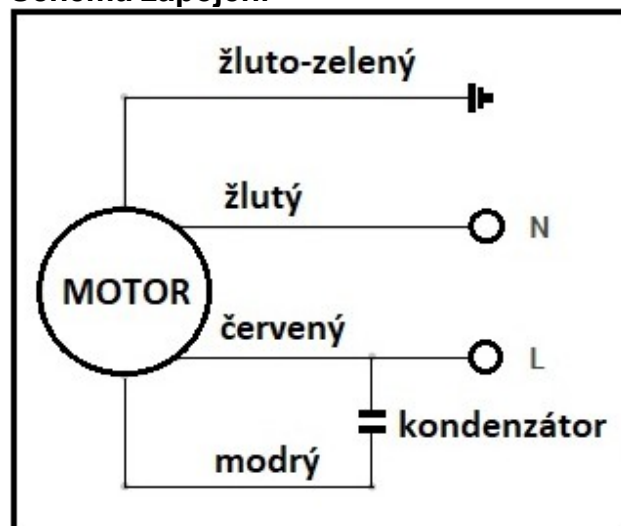

Rozměry ventilátoru

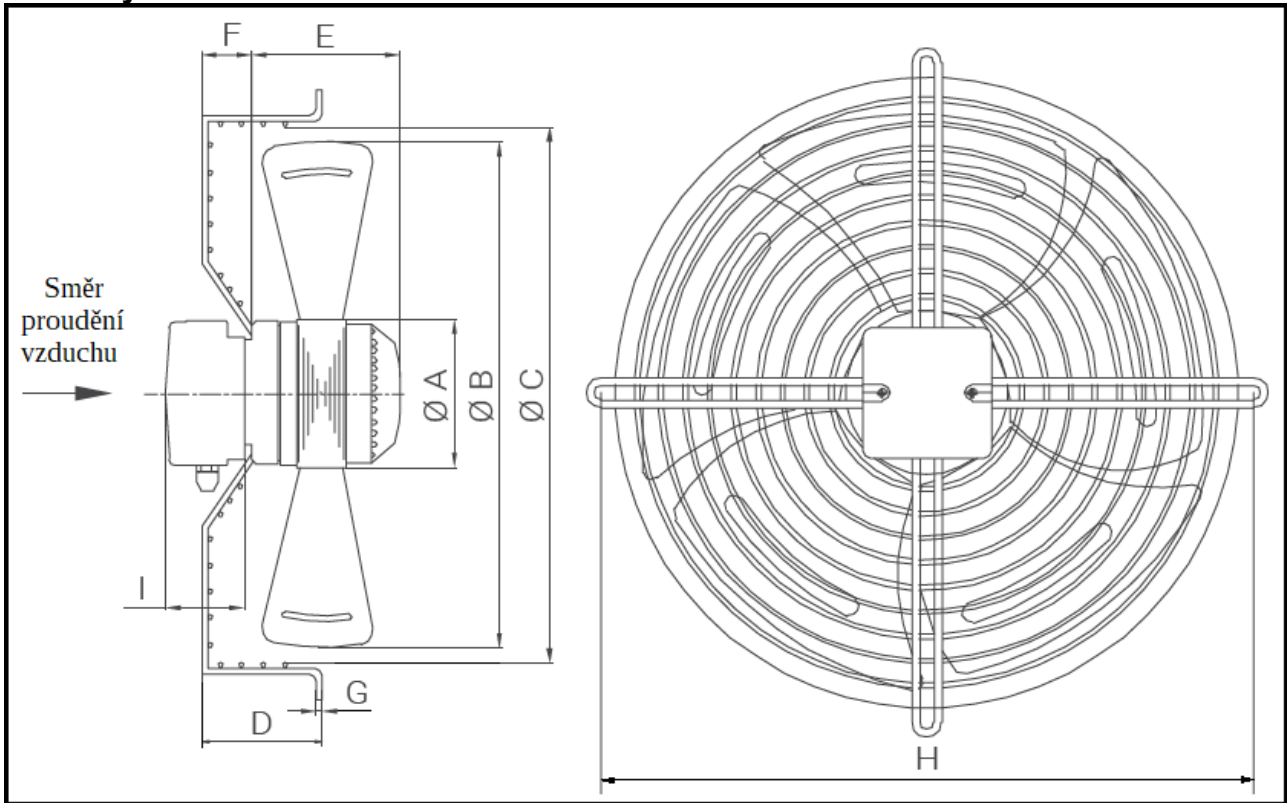

A [mm]	B [mm]	C [mm]	D [mm]	E [mm]	F [mm]	G [mm]	H [mm]	I [mm]
138	550	570	100	143	30	6	622	60

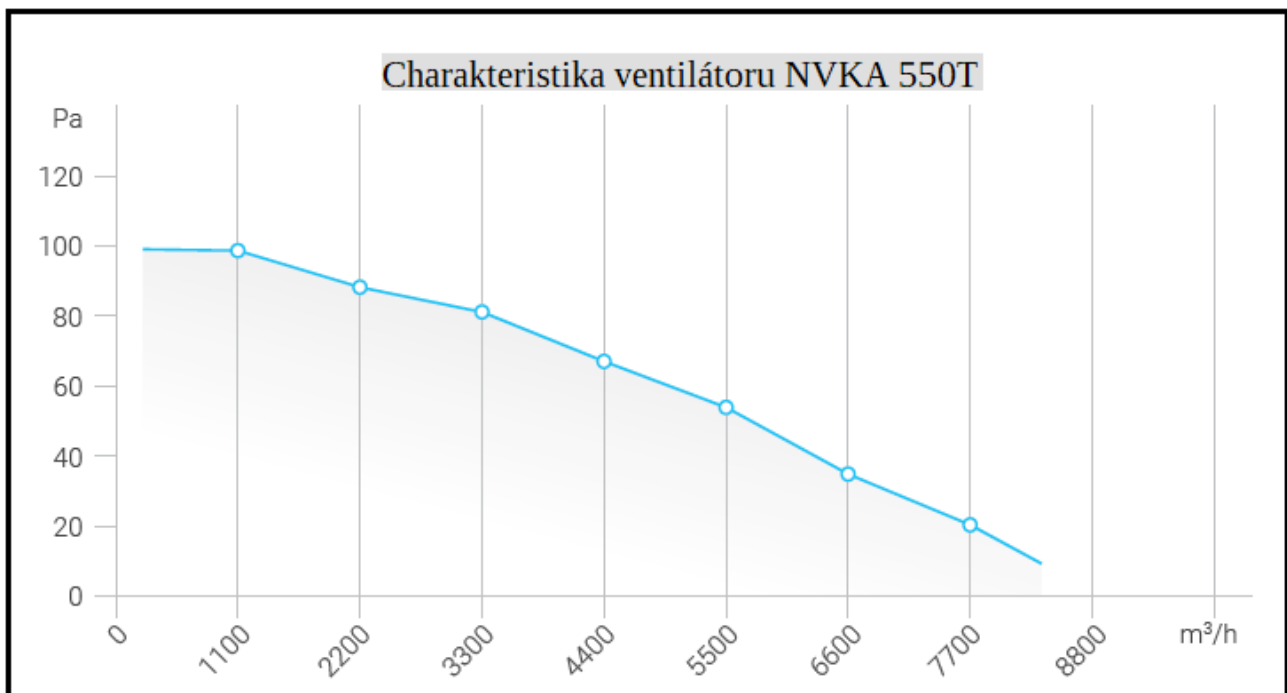

Tlačný, axiální ventilátor model NVKA 630T

Model NVKA 630T	
Průměr [mm]	630
Napětí [V]	400
Frekvence [Hz]	50
Příkon [W]	580
Proud [A]	1,23
Otáčky [min ⁻¹]	1350
Průtok vzduchu [m ³ /h]	10000
Tlak vzduchu [Pa]	107
Hlučnost [dB]	82
Hmotnost [kg]	16,5

Schéma zapojení

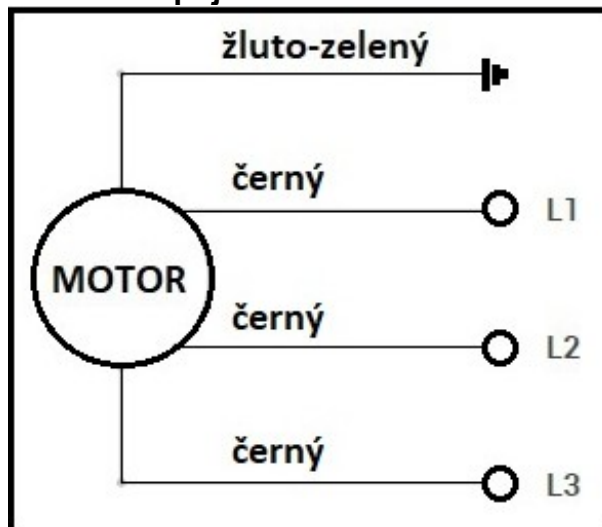

Rozměry ventilátoru

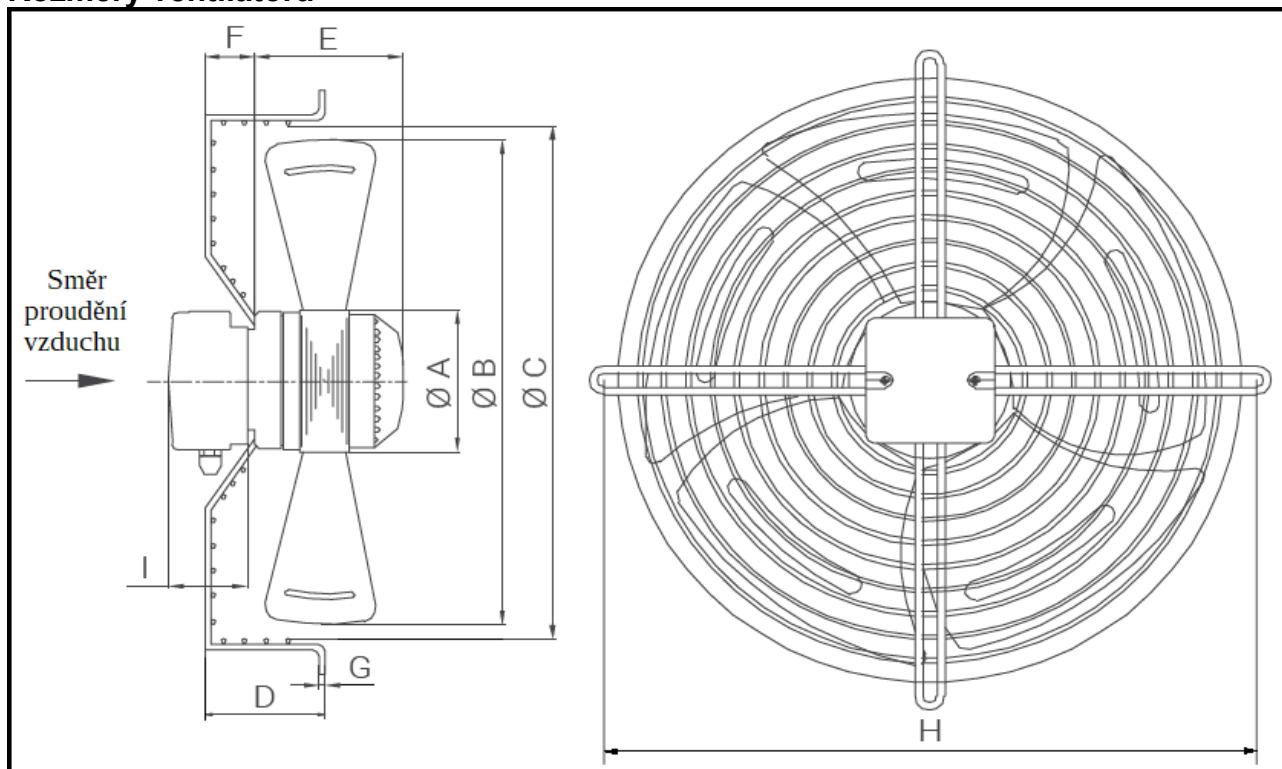

A [mm]	B [mm]	C [mm]	D [mm]	E [mm]	F [mm]	G [mm]	H [mm]	I [mm]
138	630	650	100	163	30	7,5	750	60

